

# DANI



АППАРАТ ОТОПИТЕЛЬНЫЙ ГАЗОВЫЙ  
БЫТОВОЙ С ВОДЯНЫМ КОНТУРОМ (АОГВ)

АППАРАТ КОМБИНИРОВАННЫЙ ГАЗОВЫЙ  
БЫТОВОЙ С ВОДЯНЫМ КОНТУРОМ (АКГВ)

КОТЕЛ ОТОПИТЕЛЬНЫЙ  
ВОДОГРЕЙНЫЙ ГАЗОВЫЙ

---

## **РУКОВОДСТВО ПО ЭКСПЛУАТАЦИИ**

050-00.00.00 РЭ

**пустая страница  
(вторая сторона обложки)  
номер страницы не печатать**

ООО «ИНТЕРМ»  
[WWW.INTERMGAZ.COM](http://WWW.INTERMGAZ.COM)

## **Уважаемый покупатель!**

*Благодарим Вас, что Вы сделали свой выбор в пользу изделия **Торговой Марки «DANI»!***

*Газовые отопительные аппараты и котлы производятся ПАО «Машзавод» г. Новогородовка Донецкой области с 1976 года. С 2001г. наша продукция выпускается под торговой маркой «DANI». Завод является крупнейшим производителем газового отопительного оборудования в Украине. Постоянная ориентация на нужды потребителя, непрерывное совершенствование нашей продукции с целью повышения эффективности и качества помогают нам оставаться лидером на рынке этой продукции.*

**Мы уверены, наше изделие будет служить Вам долго и надежно, принесет тепло и уют в Ваш дом.**



### **ВНИМАНИЕ!**

**Настоятельно рекомендуем при выборе модели аппарата (котла) ознакомиться с настоящим руководством по эксплуатации!**

При покупке аппарата (котла) требуйте правильного заполнения торговой организацией Сервисной книжки (страница **31**), проверьте комплектность и его товарный вид. **Комплект состоит из двух упаковочных мест – упаковка аппарата (котла) и упаковка воздухозаборника (смотри комплект поставки).** После продажи аппарата (котла) покупателю завод не принимает претензий по некомплектности и механическим повреждениям.

Транспортировка аппарата (котла) разрешается только в **ВЕРТИКАЛЬНОМ** положении.

Запрещается эксплуатация аппарата (котла) лицами, не изучившими настоящее руководство и не прошедшими инструктаж, а также детьми.

Обратите внимание на соответствие заводского номера на табличке аппарата (котла) и в свидетельстве о приемке руководства по эксплуатации.

**Установка, монтаж, ввод в эксплуатацию, гарантийное и сервисное обслуживание аппарата (котла) должны производиться Предприятиями (Предпринимателями), имеющими соответствующие Лицензии и Разрешения на проведение данного вида работ. Установка аппарата (котла) должна выполняться в соответствии с проектом, согласованным с местным управлением газового хозяйства и обязательным заполнением талона на введение в эксплуатацию (смотри Сервисную книжку).**

Ответственность за техническое состояние и безопасную эксплуатацию дымовых и вентиляционных каналов в домах и зданиях возлагается на их собственников.

Ответственность за сохранность, техническое состояние и безопасную эксплуатацию газовых приборов и аппаратов (котлов), установленных в жилых домах государственного фонда, возлагается на квартиросъемщиков, а в квартирах и жилых домах, которые принадлежат гражданам на правах частной собственности - на их владельцев.

Настоящее руководство по эксплуатации распространяется на ниже перечисленные модели аппаратов (котлов) и содержит все сведения, необходимые для их безопасной эксплуатации.

## АППАРАТЫ (КОТЛЫ) ГАЗОВЫЕ БЫТОВЫЕ С ВОДЯНЫМ КОНТУРОМ

Обозначение		
ГОСТ 51733-2001	ТУ У 29.7-14310336.002-2001	
АОГВ 7,4 –У-С	АОГВ 7,4- С <sub>11</sub> -У-С-Р-УХЛ 4.2	
АКГВ 7,4 –У-С	АКГВ 7,4- С <sub>11</sub> -У-С-Р-УХЛ 4.2	
АОГВ 10 –У-С	АОГВ 10- С <sub>11</sub> -У-С-Р-УХЛ 4.2	
АКГВ 10 –У-С	АКГВ 10- С <sub>11</sub> -У-С-Р-УХЛ 4.2	
АОГВ 12 –У-С	АОГВ 12- С <sub>11</sub> -У-С-Р-УХЛ 4.2	
АКГВ 12 –У-С	АКГВ 12- С <sub>11</sub> -У-С-Р-УХЛ 4.2	
АОГВ 16 –У-С	АОГВ 16- С <sub>11</sub> -У-С-Р-УХЛ 4.2	
АКГВ 16 –У-С	АКГВ 16- С <sub>11</sub> -У-С-Р-УХЛ 4.2	

V – этот знак указывает модель выбранного Вами котла.

ПАО «Машзавод» г. Новогородовка непрерывно совершенствует свои изделия и сохраняет за собой право изменять информацию, содержащуюся в данном руководстве по эксплуатации в любой момент времени без дополнительного уведомления.

## СОДЕРЖАНИЕ

	стр.
1 Основные сведения	4
1.1. Назначение аппарата (котла)	4
1.2. Технические характеристики	5
2 Комплект поставки	6
3 Меры безопасности	6
4 Устройство аппарата (котла)	7
5 Подготовка аппарата (котла) к работе	9
6 Требования к системе отопления и горячего водоснабжения	13
7 Запуск и порядок работы	18
8 Техническое обслуживание	20
9 Маркировка, упаковка, транспортирование и хранение	22
10 Свидетельство о приемке	22
11 Гарантийные обязательства	23
Сервисная книжка	26

## 1. Основные сведения об изделии

### 1.1. Назначение

1.1.1. Аппарат газовый бытовой с водяным контуром (котел отопительный водогрейный газовый), далее - «аппарат (котел)», оборудован:

- герметичной камерой сгорания;
- ёмкостным теплообменником для нагрева воды системы отопления;
- теплообменником для нагрева воды системы горячего водоснабжения только для моделей АКГВ;
- газовым клапаном управления и безопасности.

Аппараты (котлы) АОГВ предназначены для отопления жилых и служебных помещений, а аппараты (котлы) АКГВ – для отопления и горячего водоснабжения.

Объём отапливаемого помещения и его возможные теплотери приведены в таблице.

Модель аппарата (котла)	Объём отапливаемого помещения, м <sup>3</sup>	Теплотери отапливаемого помещения, Вт
АОГВ 7,4; АКГВ 7,4	до 180	до 7400*
АОГВ 10; АКГВ 10	до 250	до 10000*
АОГВ 12; АКГВ 12	до 300	до 12000*
АОГВ 16, АКГВ 16	до 400	до 16000*

\* Расчетные теплотери. Указанная цифра является справочной и усредненной и зависит от целого ряда параметров: климатической зоны, теплоизоляционных свойств материалов стен, полов, потолков, площади остекления помещения, розы ветров и др. Теплотери должны быть подтверждены расчетом.

**Завод-изготовитель аппарата (котла) не несет ответственность за неправильный расчет системы отопления, подбор мощности аппарата (котла) и не осуществляет его обмен или возврат по этой причине.**

1.1.2. Перед эксплуатацией аппарата (котла) внимательно ознакомьтесь с правилами и рекомендациями, изложенными в настоящем руководстве.

**1.1.3. Нарушение правил эксплуатации, указанных в руководстве, может привести к несчастному случаю и вывести аппарат (котел) из строя.**

1.1.4. АППАРАТ (КОТЕЛ) РАБОТАЕТ ТОЛЬКО НА ПРИРОДНОМ ГАЗЕ ГОСТ 5542-87 с номинальным давлением 1274 Па.

1.1.5. Все записи в руководстве по эксплуатации и сервисной книжке должны быть разборчивыми и аккуратными. **Записи карандашом не допускаются.**

## 1.2. Технические характеристики аппаратов (котлов)

### 1.2.1. Основные технические данные приведены в таблице 1.

Таблица 1

№ п/п	Технические характеристики	АОГВ 7,4		АОГВ 10		АОГВ 12		АОГВ 16	
		АОГВ 7,4	АКГВ 7,4	АОГВ 10	АКГВ 10	АОГВ 12	АКГВ 12	АОГВ 16	АКГВ 16
1	Давление газа, Па - номинальное - минимальное - максимальное	1274 640 1764							
2	Рабочее давление теплоносителя в аппарате не более, кПа	150							
3	Расход газа природного с плотностью 0.73 кг/м <sup>3</sup> при давлении 1274 Па, м <sup>3</sup> /ч, не более	0,8		1,2		1,4		2,0	
4	Номинальная тепловая мощность, Вт	7400±740		10000±1000		12000±1200		16000±1600	
5	Номинальная тепловая мощность запальной горелки, Вт, не более	250							
6	Кoeffициент полезного действия при непрерывной работе, %, не менее	91							
7	Содержание окиси углерода в сухих неразбавленных продуктах сгорания, % по объёму, не более	0,05							
8	Диапазон поддержания температуры воды в теплообменнике при номинальном давлении газа, °С	40 - 90							
9	Номинальный расход воды в режиме горячего водоснабжения при подогреве на 35°С, л/ч,	140		200		230		300	
10	Емкость бака- теплообменника аппарата (котла), л	12		15		17		20	
11	Давление воды перед аппаратом (котлом) при работе в режиме горячего водоснабжения, кПа -минимальное -максимальное	-	14,7 588,4	-	14,7 588,4	-	14,7 588,4	-	14,7 588,4
12	Присоединительные размеры резьбы,								
	- резьба штуцера подачи газа	G½-B							
	- резьба штуцера системы отопления	G1½-B							
	- резьба штуцера системы горячего водоснабжения	-	G½-B	-	G½-B	-	G½-B	-	G½-B
13	Расстояние от основания аппарата (котла) до оси входного штуцера газопровода, мм	590±5		625±5					
14	Расстояние от основания аппарата (котла) до оси входного штуцера бака-теплообменника, мм	100±5		110±3					
15	Расстояние от основания аппарата (котла) до оси выходного штуцера бака-теплообменника, мм	550±5		585±5					
16	Расстояние от основания аппарата (котла) до оси входного штуцера системы горячего водоснабжения, мм	-	3400±5	-	350±5	-	350±5	-	350±5
17	Расстояние от основания аппарата (котла) до оси выходного штуцера системы горячего водоснабжения, мм	-	540±5	-	550±5	-	550±5	-	550±5
18	Габаритные размеры, мм								
	-высота	665±5		700±5		700±5		700±5	
	-ширина	425±5		535±5		580±5		755±5	
	-глубина	227±5		267±5		267±5		267±5	
19	Масса аппарата без упаковки, кг	32±2	33±2	38±2	39±2	45±2	46±2	57±2	58±2

\*- по отдельному заказу изготавливаются патрубки воздухозаборника в пределах диапазона длин: 500-750, 750-1000, 1000-1250 и 1200-1500 мм



## 2. Комплект поставки

Таблица 2

№ п/п	НАИМЕНОВАНИЕ	Кол-во
1	Аппарат (котел), шт.	1
2	Шланг из нержавеющей гофротрубы с двумя прокладками для подсоединения аппарата (котла) к газовым коммуникациям, шт.	1
3	Комплект крепежных деталей для установки воздухозаборника, шт.	1
4	Воздухозаборник (патрубки воздуховода-дымохода с насадком), шт.	1
5	Руководство по эксплуатации, экз.	1
6	Упаковка, комплект	1

Для надежной работы газового клапана требуется обязательная установка ГАЗОВОГО ФИЛЬТРА на газовой магистрали перед аппаратом (котлом).

### 3. Меры безопасности

3.1. Аппарат (котел) должен устанавливаться и эксплуатироваться в соответствии с требованиями:

- для аппаратов, которые устанавливаются на территории Украины - ДБН В.2.5-20-2001 «Газоснабжение», ДНАОП 0.00-1.20-98 «Правила безопасности систем газоснабжения Украины» и НАПБ А.01.001-95 «Правила пожарной безопасности Украины»;

- для котлов, которые устанавливаются на территории России - СНиП 41-01-2003 «Отопление, вентиляция и кондиционирование» и СНиП 31-01-2003 «Здания жилые и многоквартирные».

3.2. Перед монтажом системы отопления, установкой аппарата (котла) в систему отопления, включением аппарата (котла) следует ознакомиться с настоящим Руководством по эксплуатации.

3.3. К техническому обслуживанию и ремонту аппарата (котла) должны допускаться квалифицированные специалисты, имеющие соответствующее удостоверение.

3.4. Аппарат (котел) должен содержаться в чистоте и предохраняться от ударов.

3.5. Во избежание аварий и несчастных случаев категорически

#### **ЗАПРЕЩАЕТСЯ:**

а) самостоятельно устанавливать и вводить в эксплуатацию аппарат (котел), производить ремонт и вносить в его конструкцию какие-либо изменения;

б) эксплуатировать аппарат (котел) при давлении газа, которое не соответствует указанному в таблице 1;

в) эксплуатировать аппарат (котел) лицам, не ознакомленным с настоящим руководством;

г) включать аппарат (котел):

- при неисправных основной или запальной (пилотной) горелках,
- при наличии утечки газа,
- при неисправном газовом клапане;



- д) использовать горячую воду из системы отопления для бытовых нужд;
- е) применять огонь для обнаружения утечек газа;
- ж) включать аппарат (котел) без предварительного заполнения водой системы отопления и аппарата (котла);
- з) вращать ручку регулировки температуры теплоносителя без надобности;
- и) поворачивать ручки регулировки температуры и газового крана с помощью плоскогубцев, гаечных ключей и других инструментов;
- к) хранить в помещении, где установлен аппарат (котел), пустые и наполненные газом баллоны, а также другие легковоспламеняющиеся вещества;

3.6. При неработающем аппарате (котле) кран на газопроводе перед аппаратом (котлом) должен быть закрыт.

3.7. При появлении запаха газа в помещении следует немедленно закрыть газовые краны, открыть окна (двери) и вызвать аварийную службу. До устранения утечки газа не производить работ связанных с огнем или искрообразованием (не включать и не выключать электроосвещение, электроприборы, не курить и тп.).

3.8. В случае возникновения пожара немедленно сообщить в пожарную часть по **телефону 101**.

3.9. При нарушении правил монтажа и эксплуатации аппарата (котла) может наступить отравление окисью углерода (угарным газом). Признаками отравления являются: тяжесть в голове, сильное сердцебиение, шум в ушах, головокружение, тошнота, рвота, одышка, нарушение двигательных функций. Пострадавший может внезапно потерять сознание. До приезда врача для оказания первой помощи примите следующие меры: вынесите пострадавшего на свежий воздух, тепло укутайте и не давайте уснуть, при потере сознания дайте понюхать нашатырный спирт и сделайте искусственное дыхание.

#### **4. Устройство аппарата (котла)**

4.1. Аппарат (котел) (рисунок 1) выполнен в виде резервуара прямоугольной формы.

4.2. Аппарат (котел) включает следующие основные части: емкостной теплообменник системы отопления, проточный теплообменник (змеевик) горячего водоснабжения (ГВС) для моделей АКГВ, устройство газогорелочное, воздухозаборник, указатель температуры.

4.3. Емкостной теплообменник аппарата (котла) стальной. В нижней части теплообменника находится герметичная камера сгорания.

4.4. Газовый клапан служит для подачи газа к запальной и основной горелкам, регулирования температуры воды в теплообменнике системы отопления и автоматического отключения подачи газа в случае:

- погасания запальной горелки;
- падения давления газа в сети ниже допустимого;
- прекращения подачи газа.



Рисунок 1.Аппарат (котёл)

- 1 – указатель температуры;
- 2 – емкостной теплообменник;
- 3 – выходной штуцер системы отопления;
- 4 – входной штуцер системы ГВС\*;
- 5 – ручка регулировки температуры газового клапана;

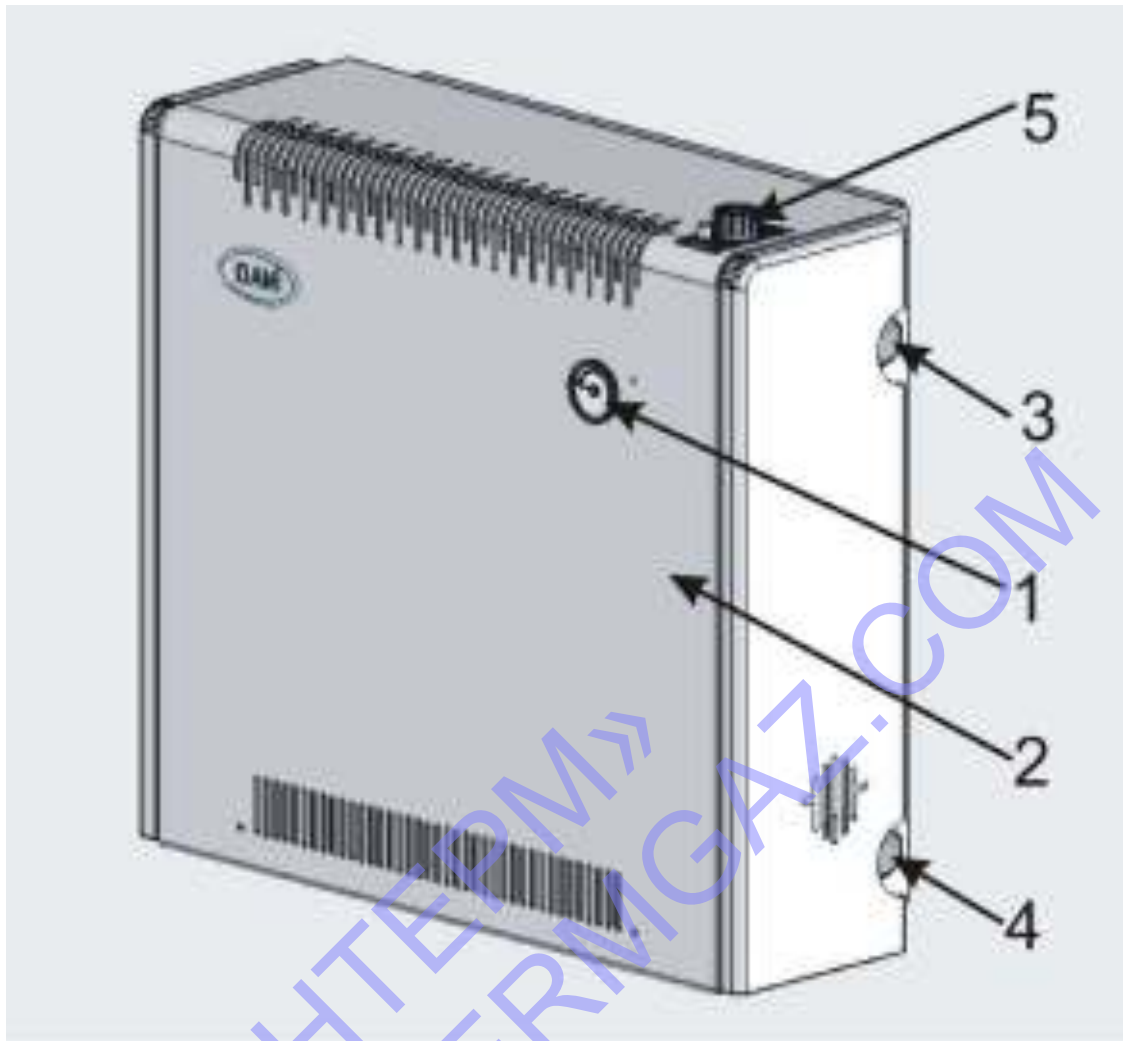

Рисунок 2. Воздухозаборник аппаратов (котлов)

4.5. На корпусе газового клапана имеется ручка управления температурой 5, вращая которую можно регулировать температуру теплоносителя в теплообменнике системы отопления аппарата (котла) (диапазон регулировки температуры смотри таблицу 1, пункт 7).

## 5. Установка, монтаж и подготовка аппарата (котла) к работе

5.1. Установка, монтаж, ввод в эксплуатацию, гарантийное и сервисное обслуживание аппарата (котла) должны производиться Предприятиями (Предпринимателями), имеющими соответствующие Лицензии и Разрешения на проведение данного вида работ. Установка аппарата (котла) должна выполняться в соответствии с проектом, согласованным местным управлением газового хозяйства с обязательным заполнением талона на введение в эксплуатацию (смотри Сервисную книжку).

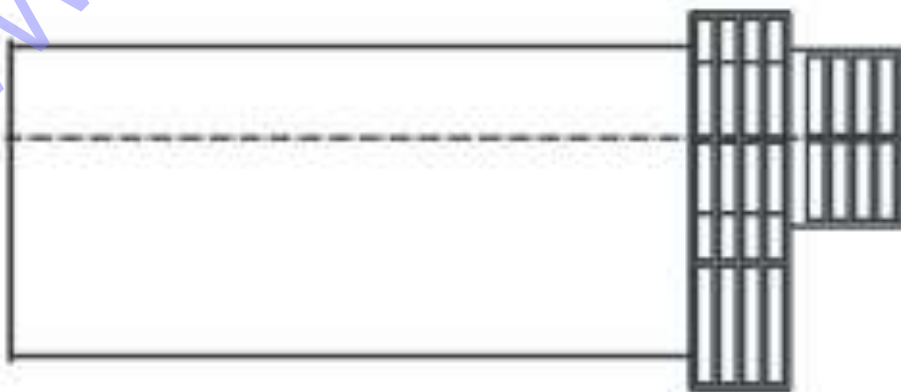
5.2. При установке аппарата (котла) необходимо соблюдать требования действующих нормативных документов:

- для аппаратов, которые устанавливаются на территории Украины - ДБН В.2.5-20-2001 «Газоснабжение», ДНАОП 0.00-1.20-98 «Правила безопасности систем газоснабжения Украины» и НАПБ А .01.001-95 «Правила пожарной безопасности Украины»;

- для котлов, которые устанавливаются на территории России - СНиП 41-01-2003 «Отопление, вентиляция и кондиционирование» и СНиП 31-01-2003 «Здания жилые и многоквартирные».

Минимально допустимые расстояния от элементов фасада здания до края патрубка дымоотводного канала приведены в таблице 3

Таблица 3

Параметры	Модель аппарата (котла)	
	АОГВ 7,4 АКГВ 7,4	АОГВ10,12,16 АКГВ 10,12,16
- под приточным вентиляционным отверстием	2,5 м	
- рядом с вентиляционным отверстием	0,6 м	1,5 м
- над вентиляционным отверстием, окном	0,25 м	0,25 м
- под окном	0,25 м	Не допускается
- рядом с окном	0,25 м	0,5 м
- над уровнем земли, поверхностью для прохода	0,5 м	2,2 м
- под частями здания, выступающими более 0,4 м	2,0 м	3,0 м
- под частями здания, выступающими менее 0,4 м	0,3 м	1,5 м
- под другим отводом	2,5 м	
- рядом с другим отводом	1,5 м	

**Не допускается отвод продуктов сгорания в подъезды, закрытые балконы, крытые переходы, лоджии.**

5.3. Перед установкой аппарата (котла) удалить консервационную смазку со штуцеров и муфт.

5.4. Основные присоединительные и монтажные размеры аппарата (котла) приведены на рисунке 3.

5.5. Аппарат (котел) устанавливается у стен с несгораемым покрытием. Перед аппаратом (котлом) должен быть проход шириной не менее 1 м. Пол под аппаратом (котлом) необходимо предохранить от нагрева прокладкой из термоизоляционного картона толщиной не менее 5 мм, с укладкой поверх него стального листа толщиной  $\approx 2$  мм. Стальной лист должен выступать за габарит аппарата (котла) не менее чем на 50 мм.

5.6. Аппарат (котел) должен устанавливаться совместно с входящим в комплект поставки воздухозаборником (рисунок 2).

5.7. На газопроводе перед аппаратом (котлом) должен быть установлен газовый кран, перекрывающий доступ газа к аппарату (котлу), после которого установлен газовый фильтр. Соединение не должно сопровождаться взаимным натягом и должно быть герметичным.

5.8. Монтаж аппарата (котла) рекомендуется выполнять по схеме, согласно рисунку 4.

5.9. Разметить отверстия под установку аппарата (см. рисунок 5) По разметке пробить сквозное горизонтальное отверстие диаметром  $D$  (см. табл. 4)

5.10. Собрать насадок 4 (смотри рисунок 6)



Рисунок 3. Основные присоединительные и монтажные размеры аппарата (котла)

Таблица 4

Аппараты	Размеры, мм													
	A	B	C	D	E	F	L	K	M	N	P	R	T	H
АОГВ 7,4 АКГВ 7,4	160	250	320	250	400	437	227	100	450	248	590	40	425	665
АОГВ 10 АКГВ 10	170	280	430	300	420	475	267	110	475	303	625	53	535	700
АОГВ 12 АКГВ 12			475							325			580	
АОГВ 16 АКГВ 16			650							412			755	

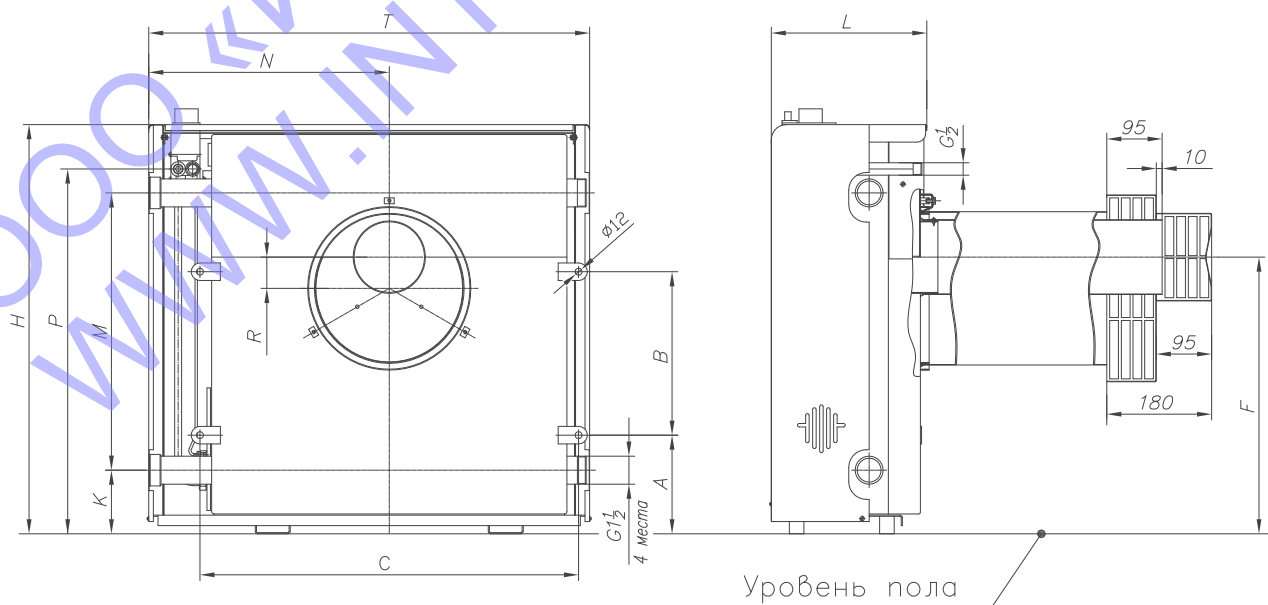

Рисунок 4 Схема установки аппарата (котла)

5.11 Установить и закрепить в стене патрубок воздуховода 3\* с уклоном наружу так, чтобы его торец выступал над наружной плоскостью стены не более чем на 5 мм.

5.12 Установить и закрепить патрубок дымохода\*\* 2 на аппарате (котле) саморезами 9

\* - патрубок воздуховода предварительно обрезать со стороны обратной развальцовке в размер  $(S+65\text{мм})$  где  $S$  – толщина стены на которую устанавливается аппарат (котел);

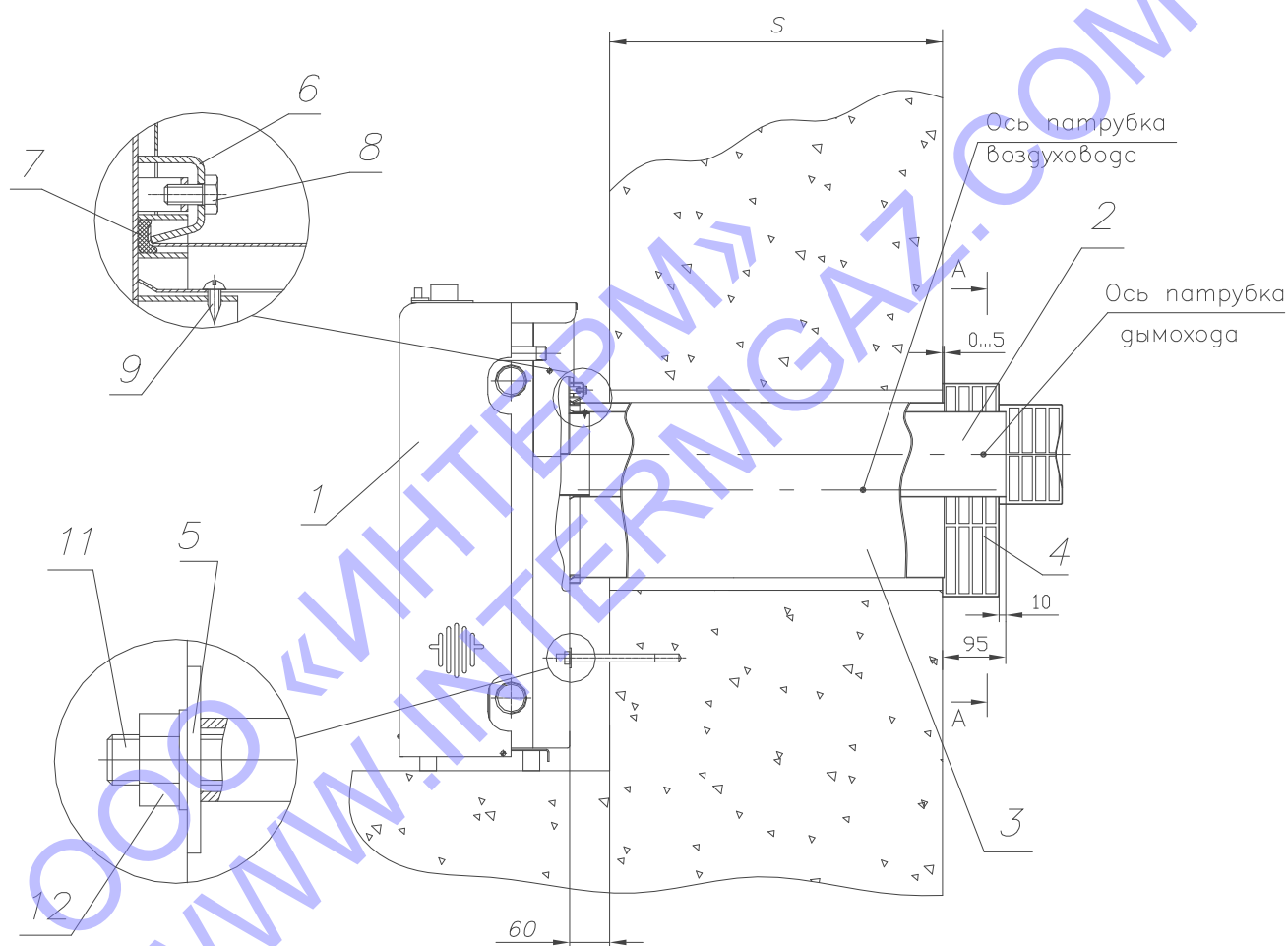
\*\* - патрубок дымохода предварительно обрезать со стороны обратной крепежным отверстиям. Длина патрубка дымохода должна быть больше длины патрубка воздуховода на 95 мм.



Рисунок 5. Схема расположения отверстий под крепления аппарата (котла)



Рисунок 6. Схема сборки насадка.

5.13 Установить аппарат (котел) 1 на место монтажа выдержав размер 60 мм до стены.

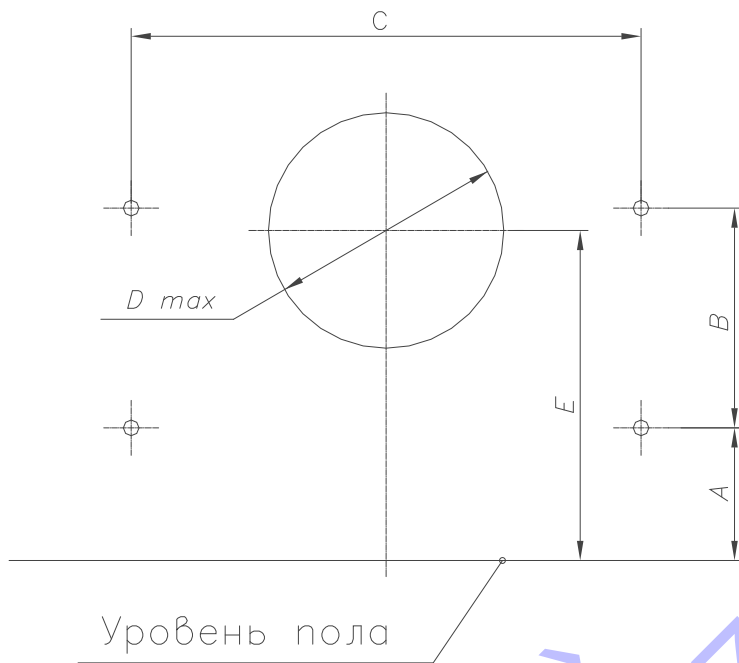
5.14 Закрепить патрубок воздуховода 3 на аппарате 1 при помощи скоб 6 и болтов 8 равномерно поджав уплотнение 7 для обеспечения герметичности соединения.

5.15 Установить и закрепить насадок 4 на стене обеспечив уклон наружу патрубка дымохода 2 (крепежные детали насадка в комплект поставки не входят).

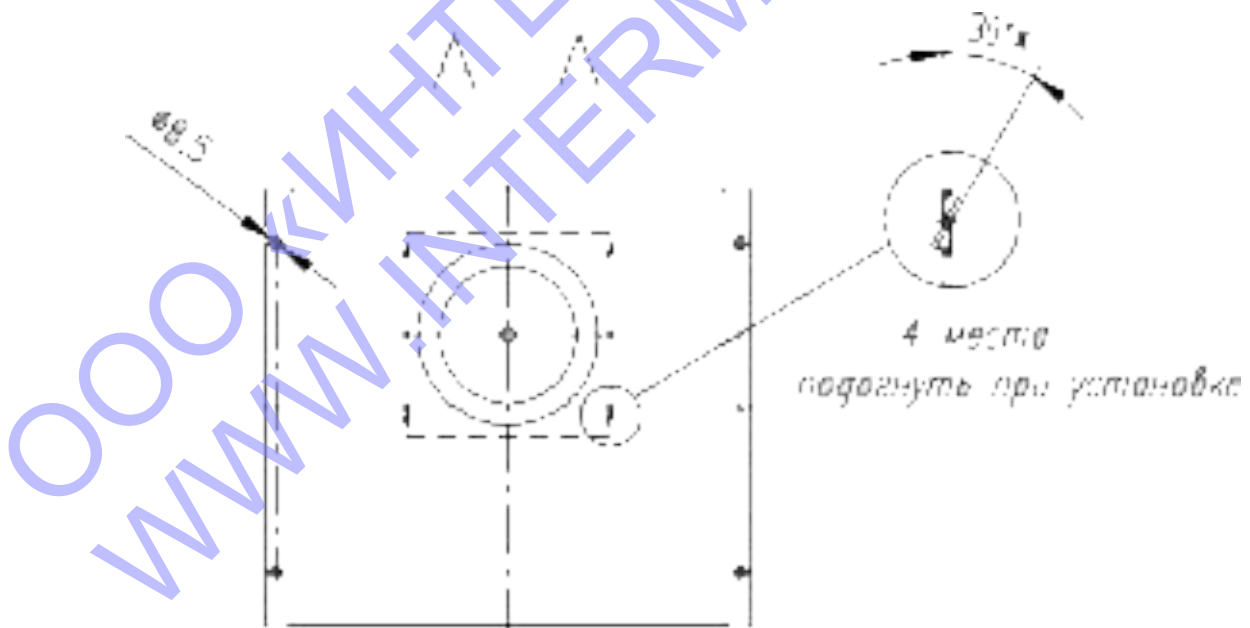
5.16 Закрепить аппарат (котел) 1 у стены гайками 12 анкеров 11 через петли аппарата 5 согласно предварительной разметке не нарушая равномерного поджатия уплотнения 7 (крепежные детали аппарата в комплект поставки не входят)

5.17 Подключить аппарат (котел) к системам отопления, горячего водоснабжения (для моделей АКГВ) и к газовой сети. После подключения необходимо проверить эти коммуникации на герметичность.

## **6. Требования к системам отопления и горячего водоснабжения**

6.1. Рекомендуется система отопления с верхней разводкой и естественной циркуляцией (рисунок 7) с оптимальным объемом:

- 100 л (максимально 130 л) для аппаратов (котлов) АОГВ 7,4 и АКГВ 7,4;
- 120 л (максимально 160 л) для аппаратов (котлов) АОГВ 10 и АКГВ 10;
- 160 л (максимально 200 л) для аппаратов (котлов) АОГВ 12 и АКГВ 12;
- 180 л (максимально 230 л) для аппаратов (котлов) АОГВ 16 и АКГВ 16.

6.2. Система отопления должна быть открытого типа с атмосферным расширительным бачком объемом не менее 7% от общего объема воды в отопительной системе. **Атмосферный расширительный бачок** располагается в самой верхней точке системы.

6.3. **КАТЕГОРИЧЕСКИ ЗАПРЕЩАЕТСЯ** установка мембранного расширительного бачка (применяется для закрытых систем отопления) во избежание превышения максимально допустимого давления теплоносителя в аппарате (котле) и появления деформации теплообменника и нарушения герметичности сварных швов.

6.4. **КАТЕГОРИЧЕСКИ ЗАПРЕЩАЕТСЯ** установка запорной арматуры на подающем стояке.

6.5. В системах отопления с большой протяженностью и/или с затруднительной циркуляцией рекомендуется применение естественно-принудительной циркуляции (рисунок 8).

При этом:

- насос устанавливается на байпасе на обратном трубопроводе;
- на обратном трубопроводе параллельно насосу устанавливается шаровый кран, который перекрывается во время работы насоса.

6.6. Возможно применение систем отопления с нижней разводкой и с принудительной циркуляцией (рисунок 9), в которой:

- на выходе из аппарата (котла) делается небольшой подъем, из верхней точки которого выходит труба к **атмосферному расширительному бачку**;

- циркуляционный насос устанавливается после **атмосферного расширительного бачка** на подающем трубопроводе.



6.7. При использовании для разводки систем отопления трубопроводов внутренним диаметром менее 20 мм НЕ РЕКОМЕНДУЕТСЯ применение системы отопления, приведенной на рисунке 8, во избежание выплескивания воды из системы отопления через расширительный бачок.

6.8. В системах отопления с циркуляционным насосом рекомендуется применение комнатного термостата, размещенного в жилой комнате и включенного в электрическую цепь циркуляционного насоса. Применение термостата позволяет улучшить температурный комфорт при значительной экономии газа (до 15%). Также комнатный термостат позволяет получать временно большее количество горячей воды (для аппаратов (котлов) АКГВ), так как в аппарате (котле) можно поддерживать максимально высокую температуру

6.9. Допускается использовать металлопластиковые и/или пластиковые трубы для систем отопления.

6.10. Требуемая мощность нагревательных приборов определяется расчетом.

6.11. Подключение контура горячего водоснабжения аппарата (котла) представлено на рисунке 7.

6.12 Расположение расширительного бачка и трубки сигнальной (рис 7, 8, 8) не должно препятствовать удалению избытка воды в системе отопления при ее нагреве в холодное время года. Замерзание воды в сигнальной трубке приведет к избыточному увеличению давления в системе отопления сверх допустимого, деформации аппарата (котла) и его поломке.



**ВНИМАНИЕ!** Для получения максимального количества горячей воды в контуре горячего водоснабжения (для аппаратов (котлов) АКГВ) в отопительный период рекомендуется отключать систему отопления, для чего необходимо установить на обратном трубопроводе шаровой кран. Возможна установка крана также на подаче, но **обязательно после расширительного бачка!** Этот кран при пользовании горячей водой рекомендуется устанавливать в положение «закрыто», остальное время - в положение «открыто».



**ВНИМАНИЕ!** При применении шарового крана в контуре горячего водоснабжения возможно возникновение металлического стука в баке-теплообменнике, вызванного гидравлическим ударом. Для предотвращения стука не рекомендуется резкое открытие (закрытие) шарового крана.



Рисунок 7. Схема подключения аппарата (котла) к системам отопления и горячего водоснабжения.

1 – аппарат (котел), 2 - расширительный бачок, 3 – вентиль для запитки системы отопления \*, 4 - труба сливная, 5 – вентиль или кран, 6 – смеситель кухонный,  
 7 - радиатор, 8 - трубка сигнальная, 9 - трубопровод обратной воды, 10 - подающий стояк, 11 - подающий водопровод, 12 – трубопровод холодного водоснабжения (только для моделей АКГВ), 13 – трубопровод горячего водоснабжения (только для моделей АКГВ), 14 - шаровый кран (по диаметру трубопровода).

\* - КАТЕГОРИЧЕСКИ ЗАПРЕЩАЕТСЯ установка шарового крана!

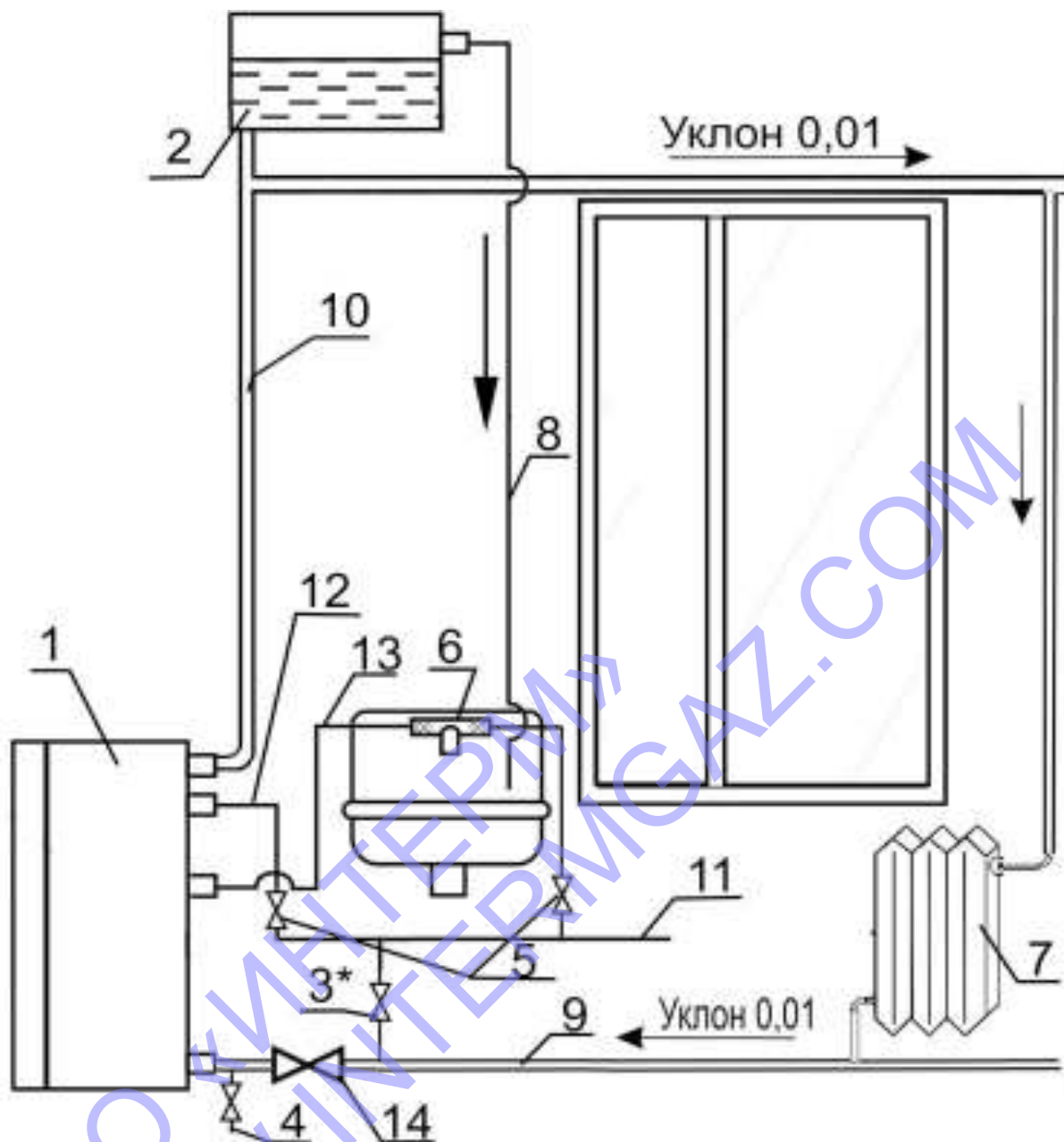

Рисунок 8. Схема простейшей системы отопления с естественно-принудительной циркуляцией

1 – аппарат (котел), 2 – атмосферный расширительный бачок, 3 – циркуляционный насос, 4 – шаровый кран, 5 – фильтр грубой очистки, 6 – радиатор отопления, 7 – подающий стояк.

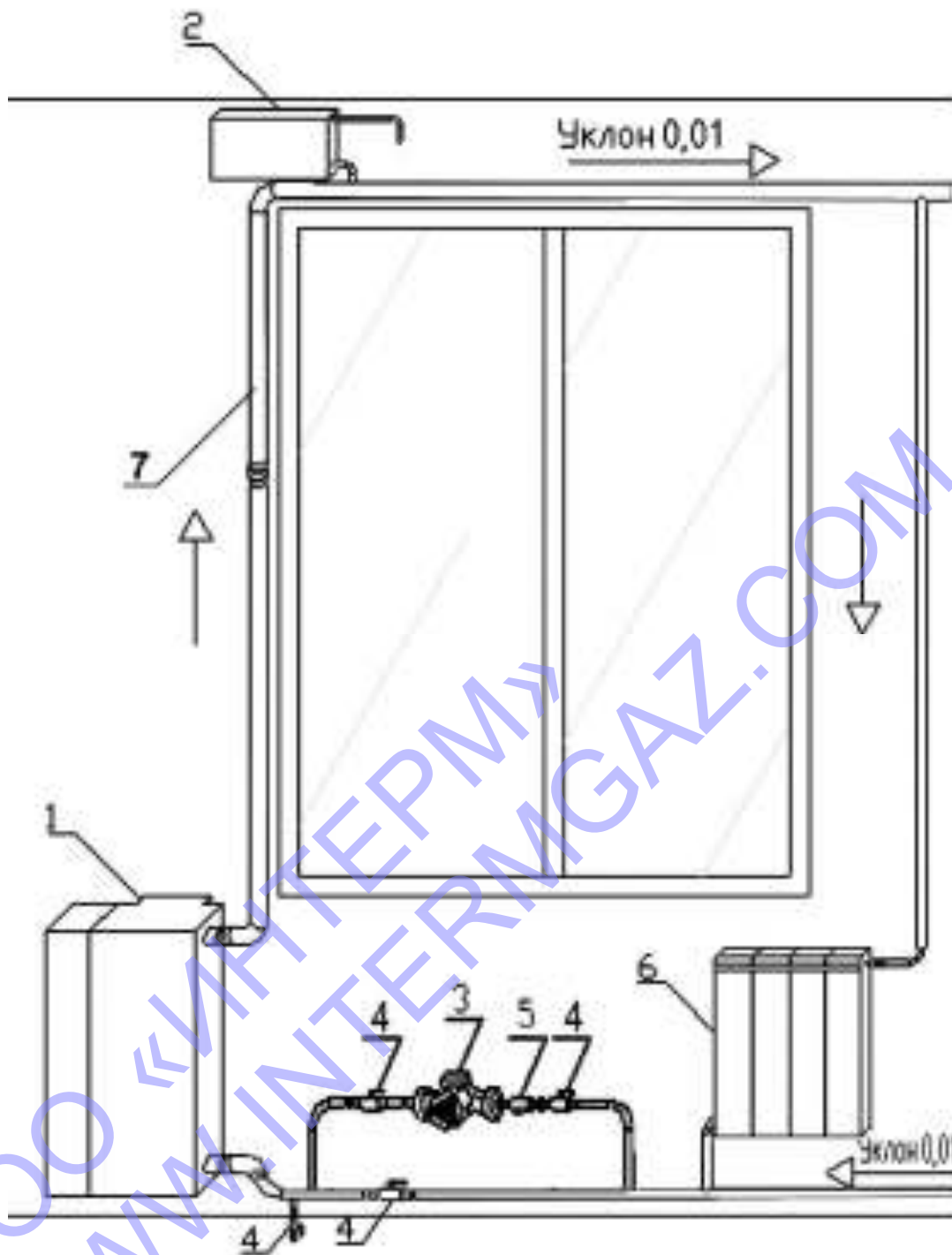

Рисунок 9. Схема простейшей системы отопления с нижней разводкой и принудительной циркуляцией

1 – аппарат (котел), 2 – атмосферный расширительный бачок, 3 – циркуляционный насос, 4 – шаровый кран, 5 – фильтр грубой очистки, 6 – клапан отопления;  
7 - радиатор отопления, 8 – подающий стояк.

## 7. Запуск и порядок работы

7.1. Перед включением аппарата (котла) необходимо заполнить систему отопления и аппарат (котел) водой (теплоносителем). Для аппаратов (котлов) АКГВ категорически запрещается наличие воды в змеевике контура горячего водоснабжения до заполнения аппарата (котла) водой в холодное время года во избежание размораживания змеевика. **В целях исключения нарушения герметичности аппарата (котла) при заполнении и подпитке системы отопления нельзя допускать превышение давления воды в аппарате более 150 кПа (1,5 атм).** Для этого вентиль необходимо открывать на минимальный расход воды (т.к. при полном и резком открытии вентиля давление в аппарате (котле) может достигнуть 4 атм).

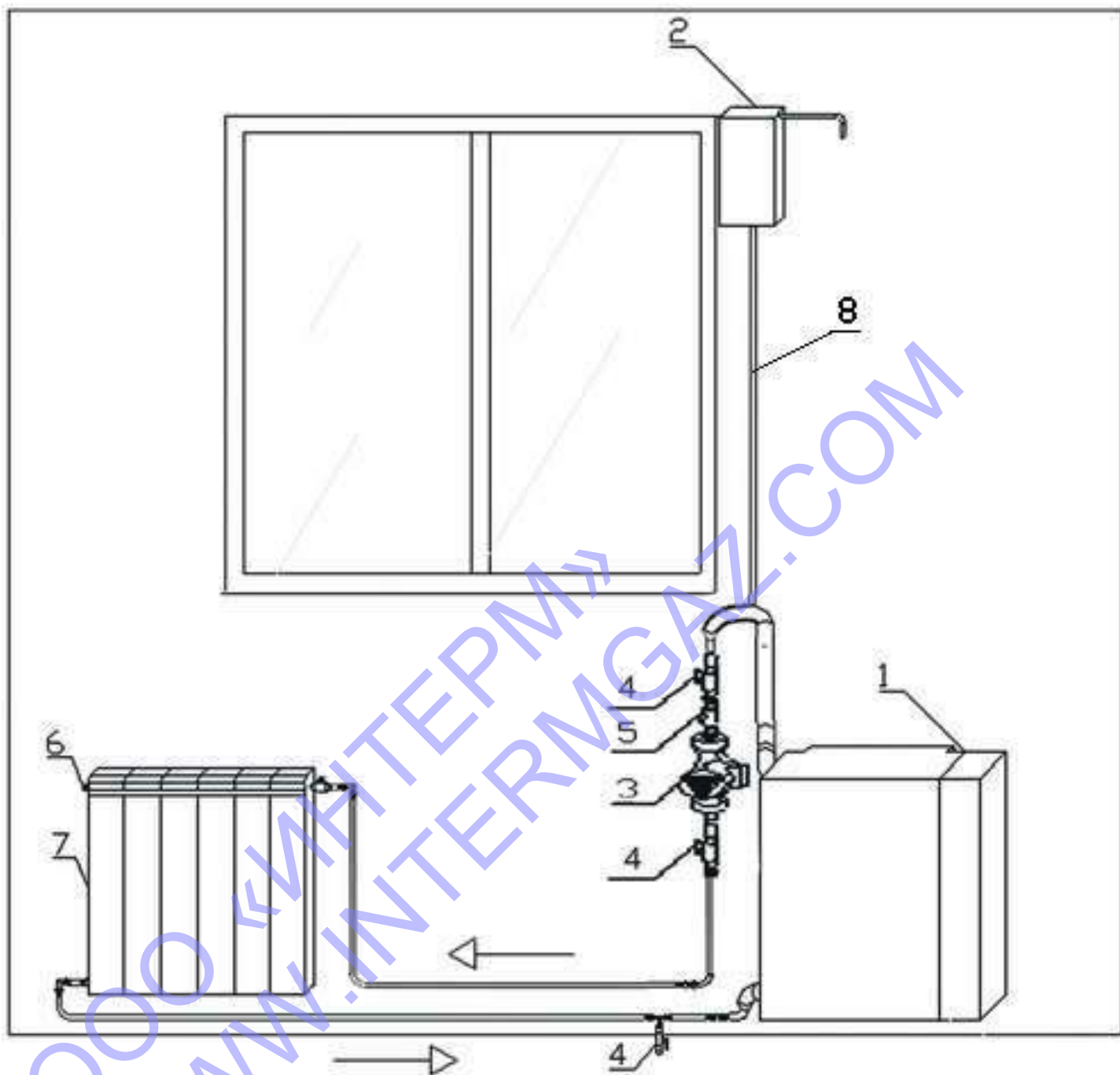
При отсутствии водопровода заполнение и подпитку системы отопления необходимо производить через расширительный бачок.



**ВНИМАНИЕ!** Деформация емкостного теплообменника явившаяся следствием установки мембранного расширительного бачка, нарушения правил эксплуатации и условий заполнения (подпитки) системы отопления водой, указанных в настоящем Руководстве по эксплуатации, производственным дефектом не является и гарантийной замене **деформированный аппарат (котел)** не подлежит. Эксплуатация деформированного аппарата (котла) категорически запрещена.

7.2. Перед включением аппарата (котла) необходимо проветрить помещение в течение не менее 15 мин.

### 7.5. Последовательность включения аппарата (котла) с газовым клапаном «EUROSIT»



Рисунок 10. Газовый клапан «EUROSIT»

7.5.1. Открыть дверцу аппарата (котла). Убедитесь, что ручка управления и регулировки температуры (ручка управления) находится в положении «●» (аппарат (котел) выключен - рисунок 9). Открыть кран на газопроводе перед аппаратом.

7.5.2. Повернуть ручку управления против часовой стрелки в положение пьезорозжига «★».

7.5.3. Нажать ручку управления до упора и не отпуская ее, нажать до щелчка кнопку пьезорозжига. удерживайте ручку управления в нажатом положении в течение 5-10 секунд.

7.5.4. Отпустить ручку управления и проверить наличие пламени на запальной (пилотной) горелке (рисунок3)

7.5.5. Если нет пламени, повторить п. 7.5.2, 7.5.3, 7.5.4, увеличивая время нажатия ручки управления.

7.5.6. Регулирование температуры теплоносителя в аппарате (котле) осуществляется поворотом ручки управления в положение 1-7. Положение 7 ориентировочно соответствует – температуре 90°C.

## **7.6. Последовательность выключения аппарата (котла)**

7.6.1. Для отключения основной горелки поверните ручку управления по часовой стрелке в положение «★». При этом на запальной (пилотной) горелке будет гореть пламя.

7.6.2. Для полного отключения подачи газа на запальную (пилотную) горелку поверните рукоятку по часовой стрелке в позицию «выключено» «●»

7.6.3. Закройте газовый кран на газопроводе перед аппаратом (котлом).

## **7.9. Правила пользования контуром горячего водоснабжения для аппаратов (котлов) типа АКГВ**

7.9.1. Использование горячей воды в отопительный период.

Для получения большего количества горячей воды в системе горячего водоснабжения (ГВС) перед разбором горячей воды необходимо:

- перекрыть кран на обратном трубопроводе отопления перед аппаратом (котлом) (исключить циркуляцию теплоносителя в системе отопления);
- ручку регулировки температуры установить на максимум.

После прекращения пользования горячей водой необходимо:

- открыть кран на обратном трубопроводе отопления перед аппаратом (котлом) (возобновить циркуляцию теплоносителя в системе отопления);
- ручку регулировки температуры установить в необходимое положение.



**После окончания отопительного периода кран на обратном трубопроводе перекрывается!**

7.9.2. Получение горячей воды в летний период.

Перед началом пользования горячей водой необходимо:

- включить аппарат (котел);
- ручку регулировки температуры установить на максимум.

После прекращения пользования горячей водой необходимо:



- выключить аппарат (котел).

## 8. Техническое обслуживание

8.1. Обязательным является проведение ежегодного технического обслуживания (ТО) перед началом отопительного сезона. Перечень работ ТО приведен в таблице 5.

8.2. В течение 1-го месяца эксплуатации аппарата (котла) необходимо ежедневно проверять количество теплоносителя в системе отопления по наличию его в расширительном бачке. При необходимости подпитывать систему отопления. В дальнейшем проверку наличия теплоносителя в системе отопления осуществляют не реже 2<sup>х</sup> - 3<sup>х</sup> раз в течение отопительного сезона.

8.3. В случае прекращения работы аппарата (котел) в период отопительного сезона на время свыше суток следует слить воду (теплоноситель) из аппарата, системы отопления и змеевика аппарата (котла) системы горячего водоснабжения (для аппаратов (котлов) АКГВ) во избежание её замерзания.

8.4. Попадание в емкостной теплообменник инородных тел в виде пакли, накипи, осадков, грязной воды может вызвать появление шума внутри аппарата (котла). Для устранения причин возникновения шума необходимо произвести промывку системы отопления и емкостного теплообменника аппарата (котла).

8.5. По окончании отопительного сезона промойте систему отопления раствором щелочи (0,5 кг кальцинированной соды на 10 л воды). Для этого заполните систему отопления и выдержите в течение двух суток, затем слейте раствор и промойте систему водой.

8.6. Возможные неисправности и методы их устранения приведены в таблице 6

Перечень работ ежегодного технического обслуживания (ТО)

Таблица 5.

№ п/п	Наименование работпланово-технического обслуживания
1	Прочистка основной горелки
2	Прочистка форсунки и трубки запальника
3	Очистка термопары от нагара
4	Проверка работоспособности газового клапана: - по безопасности - по регулировке температуры
5	Проверка герметичности подключения к аппарату (котлу) патрубка воздухозаборника
6	Проверка работоспособности пьезорозжига
7	Проверка герметичности подключения аппарата (котла) к системам газоснабжения, теплоснабжения, водоснабжения
8	Измерение давления газа перед входом в газовый клапан
9	Измерение и регулировка давления газа на основной горелке
10	Чистка секций теплообменника
11	Перед началом отопительного сезона проверить отверстие форсунки горелки на наличие инородных предметов.



## Возможные неисправности и методы их устранения.

Таблица 6.

Наименование неисправности, внешнее ее проявление и дополнительные признаки	Вероятная причина	Метод устранения	Примечание
1	2	3	4
<b>ДЛЯ АППАРАТОВ (КОТЛОВ) С ГАЗОВЫМИ КЛАПАНАМИ: EUROSIT</b>			
<b>1.</b> Не удается разжечь запальную горелку: пламя на запальной горелке гаснет.	Закрит кран перед аппаратом (котлом). Наличие воздуха в трубке подачи пускового газа. Давление газа ниже 635 Па .	Откройте кран. Продуйте трубку нажатием ручки регулировки температуры в течение одной минуты. Сообщите в газовую службу.	
<b>2.</b> Пламя запальной горелки коптит или не горит совсем.	Засорены отверстия в форсунке.	Обратиться в Сервисную организацию.	
<b>3.</b> Пламя запальной горелки гаснет. Автоматическое отключение подачи газа при работе газового аппарата (котла).	Давление газа вышло за пределы указанные в п.1.2.	Сообщите в газовую службу.	
<b>4.</b> При работе аппарата (котла) вода в нем не достигает нужной температуры, установленной ручкой регулировки температуры.	Неправильно смонтирована система отопления или теплопотери помещения выше, чем указано в Руководстве по эксплуатации.	См. п.6.1 или п.1.1.1.	
<b>5.</b> Утечка продуктов сгорания в помещение.	Нарушено уплотнение между баком - теплообменником, устройством газогорелочным или крышкой.	Восстановить герметичность прилегания устройства газогорелочного или крышки к баку – теплообменнику аппарата подтяжкой винтов или заменой прокладок.	Обратиться в организацию, проводившую монтаж аппарата (котла).
	Неплотность соединения патрубка воздухозаборника с аппаратом (котлом).	Необходимо уплотнить соединение.	
<b>6.</b> При отпускании ручки управления (после удержания ее не менее 30 сек. при горячей запальной горелке) пламя запальной горелки гаснет.	Плохой контакт в месте подсоединения термопары к газовому клапану. Термопара не вырабатывает ЭДС, выход из строя термопары. Выход из строя электромагнитного клапана безопасности, расположенного внутри газового клапана.	Проверить надежность подсоединения гайки термопары к корпусу газового клапана, при необходимости – подтянуть. Заменить термопару.  Обратиться в Сервисную организацию.	

## 9. Маркировка, упаковка, транспортирование и хранение

9.1. Маркировка аппарата (котла) указана на табличках, размещенных на боковой поверхности емкостного теплообменника за облицовкой.

9.2. Аппарат (котел) транспортируется и хранится только в вертикальном положении.

9.3. При транспортировке не допускаются резкие встряхивания и кантовка аппарата.

9.4. Неустановленные аппараты (котлы) должны храниться в упакованном виде в закрытых сухих помещениях. Температура воздуха в местах хранения от  $-50^{\circ}\text{C}$  до  $+40^{\circ}\text{C}$ , относительная влажность воздуха должна быть не более 98%.

9.5. Окружающая атмосфера в местах хранения не должна содержать примесей агрессивных газов и паров.

9.6. Срок действия заводской консервации – 12 месяцев.

## 10. Свидетельство о приемке

АКГВ

АОГВ

наименование аппарата (котла)	обозначение	заводской номер
-------------------------------	-------------	-----------------

Аппарат (котел) изготовлен и принят в соответствии с обязательными требованиями **ТУ У 29.7-14310336.002-2001** и **ГОСТ 51733-2001**, действующей технической документацией и признан годным для эксплуатации.

Представитель ОТК

МП

личная подпись

расшифровка подписи

год, месяц, число

## 11. Гарантийные обязательства

Настоящие гарантийные обязательства действуют на территории Украины и России.



### **ВНИМАНИЕ! Проверяйте правильность заполнения гарантийных документов!**

При продаже аппарата (котла) представитель торгующей организации должен поставить штамп и все необходимые отметки о продаже на талонах введения аппарата (котла) в эксплуатацию и отрывных талонах на гарантийный ремонт.

- При **введении аппарата (котла) в эксплуатацию** представитель сервисной организации должен заполнить талоны №1 и №2 на введение в эксплуатацию.  
Талон № 1 хранится у владельца аппарата (котла), а талон №2 направляется в один из сервисных центров DANI представителем сервисной организации.
- При проведении **ежегодного технического обслуживания (ТО)** представитель сервисной организации должен заполнить талон на проведение ТО (талон № 1-2).
- Все работы, проведенные с оборудованием в течение всего его срока эксплуатации должны быть зафиксированы в «Перечне проведенных работ».
- **Все записи должны быть сделаны разборчивым почерком. Записи карандашом или смывающимися чернилами не допускаются.**



### **ВНИМАНИЕ!**

Выполнение гарантийного и сервисного обслуживания, монтаж и ввод в эксплуатацию аппарата (котла) производятся **сервисной организацией**.

**Сервисной организацией** могут выступать специализированные предприятия газового хозяйства и другие предприятия, частные предприниматели, имеющие лицензию и разрешения на проведение данного вида работ.

11.1 Гарантийный срок хранения аппарата – 12 месяцев.

Гарантийный срок хранения исчисляется со дня выпуска аппарата (котла). Гарантийный срок эксплуатации аппарата составляет 36 месяцев со дня продажи.

11.2 Условиями предоставления гарантии являются:

- выполнение сервисной организацией первого запуска аппарата (котла);
- проведение сервисной организацией ежегодного технического обслуживания \*;
- наличие правильно заполненных гарантийных талонов.

**В случае невыполнения, какого либо из условий аппарат (котл) снимается с гарантийного обслуживания.**

**Возможно восстановление срока действия гарантии при условии выполнения полного комплекса работ по плановому техническому об-**

служиванию, предусмотренного в Сервисной книжке и оплаченного владельцем аппарата.

\*Перечень работ, выполняемых при проведении ежегодного технического обслуживания, представлен в таблице 4.

- 11.3 Бесплатное гарантийное обслуживание подразумевает замену любых узлов и деталей при выявлении заводского дефекта и не предусматривает возврата денежных средств. Ежегодное техническое обслуживание и другие профилактические работы относятся к сервисному обслуживанию и оплачиваются владельцем аппарата (котла) по действующему прейскуранту сервисной организации.
- 11.4 В случае выхода из строя в течение гарантийного срока, какого-либо узла по вине предприятия-изготовителя, представитель Сервисной организации совместно с владельцем аппарата (котла) должен составить акт по прилагаемому образцу, который вместе с заполненным гарантийным талоном и дефектным узлом высылается владельцем почтой по адресу:
- для аппаратов, установленных на территории Украины:  
**85483, Украина, г. Новгородовка Донецкой обл., ЗАО «Машзавод»,  
Головной сервисный центр телефон-факс: (06237) 7-41-52,**
  - для котлов, установленных на территории России:

---

**ПРИМЕЧАНИЕ:** при отсутствии дефектного узла и гарантийного талона, а также, если при обследовании возвращенного узла не подтверждается наличие дефектов производственного характера предприятие – изготовитель претензий не принимает.

- 11.5 В течение 12 месяцев со дня осуществления ежегодного технического обслуживания, что подтверждается отметкой в талоне на ежегодное техническое обслуживание (Талон № 1-2), (но не позднее окончания срока гарантии), при появлении каких-либо сбоев в работе аппарата (котла) владелец должен вызвать представителя сервисной организации для проведения ТО и восстановления работоспособности.
- 11.6 Производитель не несет ответственности за неисправности, которые возникли вследствие несоблюдения правил эксплуатации, хранения и транспортировки аппарата (котла).
- 11.7 **Завод-изготовитель не несет гарантийные обязательства в случаях, перечисленных ниже:**
- 11.7.1 В случае нарушения правил монтажа и эксплуатации, изложенных в настоящем руководстве.
- 11.7.2 Если монтаж аппарата (котла), системы газоснабжения, отопления, ГВС, дымоудаления и/или подключение аппарата (котла) к этим системам осуществляли специалисты, которые не имеют лицензии на соответствующие виды работ.
- 11.7.3 Если дефект вызван действием непреодолимых сил (пожар, затопление, природные катастрофы и т.п.), несчастными случаями.
- 11.7.4 Если дефект аппарата (котла) возник вследствие нарушения пользователем правил эксплуатации, хранения, транспортировки; а также вслед-

ствие умышленных или неосторожных действий, как самих пользователей, так и третьих лиц; в случае наличия повреждений, вызванных попаданием внутрь изделия посторонних предметов, вещей, жидкостей, насекомых, пыли и т.д..

11.7.5 Если дефект вызван изменением конструкции или схемы изделия, не предусмотренные изготовителем.

11.7.6 Если аппарат (котел) имеет следы неквалифицированной установки.

11.7.7 Если при монтаже аппарата (котла), системы газоснабжения, отопления, водоснабжения и подключение аппарата (котла) к этим системам использовались нестандартные или некачественные комплектующие и др. материалы, что привело к выходу из строя аппарата (котла).

11.7.8 Если аппарат (котел) имеет следы попыток неквалифицированного ремонта или других вмешательств в аппарат (котел).

11.7.9 Если дефект возник по причине загрязненного газа, воды, теплоносителя, воздуха, а также перепадами давления газа и воды выше допустимых пределов.

11.7.10 При нарушении заводской пломбировки.

11.7.11 В случае не подтверждения заводом-изготовителем дефекта детали.

11.7.12 При отсутствии дефектного узла и гарантийного талона.

11.7.13 В случае ввода в эксплуатацию (первого запуска) аппарата (котла) без наличия у потребителя всех необходимых разрешений и проектной документации согласованной в установленном законом порядке.

11.8 Сервисная организация и завод-изготовитель снимают с себя ответственность за возможный вред, прямо или косвенно нанесенный аппаратом (котлом) людям, домашним животным, имуществу, окружающей среде в случае, если это произошло:

- в результате несоблюдения потребителем правил установки и эксплуатации изделия;

- умышленных или неосторожных действий потребителя и/или третьих лиц;

- в результате действия непреодолимых сил.

11.9 Производитель аппаратов (котлов) не несет ответственность за неправильный подбор мощности аппарата (котла).

11.10 Ресурс, срок службы аппарата не менее 14 лет.

**Заполняется при покупке аппарата (котла)**

*Владелец аппарата (котла) ознакомлен с условиями предоставления гарантии и обязуется их соблюдать.*

Владелец:

\_\_\_\_\_  
(Фамилия, имя, отчество полностью)

\_\_\_\_\_  
дата

\_\_\_\_\_  
подпись владельца

**СЕРВИСНАЯ КНИЖКА  
на аппарат (котел)**

ООО «ИНТЕРМГАЗ»  
WWW.INTERMGAZ.COM

АКТ

(образец)

Составлен «\_\_\_» \_\_\_\_\_ 20\_\_ г. о проверке аппарата (котла)  
\_\_\_\_\_ заводской № \_\_\_\_\_  
изготовленного ПАО «Машзавод» г. Новогородовка «\_\_\_» «\_\_\_\_\_» 20\_\_ г.,  
установленного по адресу: \_\_\_\_\_  
\_\_\_\_\_

Дата установки: «\_\_\_» «\_\_\_\_\_» 20\_\_ г.

1. Описание дефекта \_\_\_\_\_  
\_\_\_\_\_  
\_\_\_\_\_  
\_\_\_\_\_  
\_\_\_\_\_  
\_\_\_\_\_  
\_\_\_\_\_  
\_\_\_\_\_

2. Причина возникновения дефекта (транспортировка, монтаж, заводской де-  
фект, неправильное обслуживание и эксплуатация и т.д.)

**3. Заключение:**  
\_\_\_\_\_  
\_\_\_\_\_  
\_\_\_\_\_  
\_\_\_\_\_  
\_\_\_\_\_  
\_\_\_\_\_  
\_\_\_\_\_

Проверку произвел:  
\_\_\_\_\_  
(фамилия)  
\_\_\_\_\_  
(наименование организации)  
\_\_\_\_\_  
(подпись и печать)  
\_\_\_\_\_  
\_\_\_\_\_

Владелец:  
\_\_\_\_\_  
(фамилия, адрес, телефон, подпись, дата)  
\_\_\_\_\_



1. Условием предоставления гарантии является выполнение сервисной организацией первого запуска аппарата (котла).
2. Сервисная организация выполняет указанные работы при условии соблюдения владельцем аппарата (котла) правил эксплуатации и хранения установленного аппарата (котла).
3. Стоимость первого запуска оплачивает владелец аппарата (котла) согласно действующих расценок.

**При установке аппарата (котла) Сервисный центр «DANI» или его уполномоченными представителями первый запуск производится бесплатно!**

4. Сервисный центр выполняет гарантийный ремонт в течение 14 дней со дня принятия заявки.
5. Владелец обязан оплатить затраты сервисной организации в случаях:
  - вызова мастера по причинам, на которые не распространяется гарантийное обслуживание;
  - ремонта повреждений, которые возникли по вине владельца;
  - при невозможности проведения введения в эксплуатацию или ремонта по причинам, независящих от представителей сервисной организации.
6. Сервисная организация имеет право отказаться от бесплатного гарантийного обслуживания аппарата (котла) или его замены, если документы, указанные в п. 11 Руководства по эксплуатации отсутствуют или информация в них не полная и/или документы заполнены неразборчиво, с исправлениями, которые не засвидетельствованы соответствующей печатью.

**Талон**  
**на введение аппарата (котла) в эксплуатацию**  
**(остается у владельца)**

/Заполняет завод-изготовитель/

Модель аппарата (котла) \_\_\_\_\_

Дата выпуска \_\_\_\_\_

Зав. № \_\_\_\_\_

/Заполняет продавец/

Дата продажи « \_\_\_ » « \_\_\_\_\_ » 20\_\_ г.

М.П. /продавца/

Владелец: \_\_\_\_\_

Ф.И.О., подпись

Адрес установки \_\_\_\_\_

телефон \_\_\_\_\_

Данные по установке аппарата (котла)

Дата установки « \_\_\_ » « \_\_\_\_\_ » 20\_\_ г.

Выполнил установку: \_\_\_\_\_

Ф.И.О., подпись

Название организации и ее юридический адрес \_\_\_\_\_

№ Лицензии \_\_\_\_\_ телефон \_\_\_\_\_

Подтверждение выполненных работ: \_\_\_\_\_

подпись владельца

Данные по подключению к газопроводу

Дата подключения « \_\_\_ » « \_\_\_\_\_ » 20\_\_ г.

Выполнил подключение: \_\_\_\_\_

Ф.И.О., подпись

Название организации и ее юридический адрес \_\_\_\_\_

№ Лицензии \_\_\_\_\_ телефон \_\_\_\_\_

Подтверждение выполненных работ: \_\_\_\_\_

подпись владельца

Данные по введению в эксплуатацию

Дата введения в эксплуатацию « \_\_\_ » « \_\_\_\_\_ » 20\_\_ г.

Выполнил запуск аппарата (котла): \_\_\_\_\_

Ф.И.О., подпись, печать организации

Название организации и ее юридический адрес \_\_\_\_\_

№ Лицензии \_\_\_\_\_ телефон \_\_\_\_\_

Подтверждение выполненных работ: \_\_\_\_\_

подпись владельца

**Инструктаж прослушан, правила пользования аппаратом (котлом) освоены** \_\_\_\_\_

подпись владельца



**ТАЛОН № 1**  
**на проведение ежегодного технического обслуживания (ТО)**

«\_\_» \_\_\_\_\_ 20\_\_ г.

Модель аппарата (котла) \_\_\_\_\_

Заводской № \_\_\_\_\_

Сервисные работы провел \_\_\_\_\_

Примечания: \_\_\_\_\_

Подпись исполнителя \_\_\_\_\_

Подпись владельца \_\_\_\_\_

Печать:

**ТАЛОН № 2**  
**на проведение ежегодного технического обслуживания (ТО)**

«\_\_» \_\_\_\_\_ 20\_\_ г.

Модель аппарата (котла) \_\_\_\_\_

Заводской № \_\_\_\_\_

Сервисные работы провел \_\_\_\_\_

Примечания: \_\_\_\_\_

Подпись исполнителя \_\_\_\_\_

Подпись владельца \_\_\_\_\_

Печать:



Корешок **отрывного талона № 1** на гарантийный ремонт на протяжении 3 - х лет гарантийного срока эксплуатации

ИЗЪЯТ

Исполнитель

(ПОДПИСЬ, Ф.И.О. ПОЛНОСТЬЮ, НАЗВАНИЕ ОРГАНИЗАЦИИ, ЮРИДИЧЕСКИЙ АДРЕС)

Линия отреза

Идентификационный код 14310336  
по ЕГРПОУ

Код по ГКУД \_\_\_\_\_

действителен в заполненном виде

**ОТРЫВНОЙ ТАЛОН № 1**

**на гарантийный ремонт**

в течении 3 - х лет гарантийного срока эксплуатации

Заполняет изготовитель

АКГВ

АОГВ \_\_\_\_\_

заводской номер \_\_\_\_\_

(наименование аппарата (котла))

Дата изготовления

\_\_\_\_\_ (число, месяц, год)

Представитель ОТК

\_\_\_\_\_ (подпись и (или) штамп )

Заполняет продавец

Продавец

\_\_\_\_\_ (наименование, адрес)

Дата продажи

\_\_\_\_\_ (число, месяц, год)

Ответственное лицо \_\_\_\_\_

(подпись и расшифровка)

**МП**

**Заполняет исполнитель**

Исполнитель

\_\_\_\_\_  
(Ф.И.О. , должность)

\_\_\_\_\_  
(предприятие, организация, адрес)

Номер, по которому аппарат (котел) взят на гарантийный учет

Причина ремонта. Название замененного узла аппарата (котла), составной части

Дата проведения ремонта

\_\_\_\_\_  
(число, месяц, год)

Подпись лица, выполнившего работу, и ее расшифровка \_\_\_\_\_

Номер пломбиратора \_\_\_\_\_

**МП**

Подпись владельца, подтверждающая выполнение работ по гарантийному ремонту \_\_\_\_\_



Корешок **отрывного талона № 2** на гарантийный ремонт на протяжении 3 — х лет гарантийного срока эксплуатации

Изъят

Исполнитель

Линия отреза

(подпись, ф.и.о. полностью, название организации, юридический адрес)

Идентификационный код 14310336  
по ЕГРПОУ

Код по ГКУД \_\_\_\_\_

действителен в заполненном виде

### **ОТРЫВНОЙ ТАЛОН № 2**

#### **на гарантийный ремонт**

в течении 3 - х лет гарантийного срока эксплуатации

Заполняет изготовитель

АКГВ \_\_\_\_\_ заводской номер \_\_\_\_\_  
АОГВ \_\_\_\_\_  
(наименование аппарата (котла))

Дата изготовления

\_\_\_\_\_ (число, месяц, год)

Представитель ОТК

\_\_\_\_\_ (подпись и (или) штамп )

Заполняет продавец

Продавец

\_\_\_\_\_ (наименование, адрес)

Дата продажи

\_\_\_\_\_ (число, месяц, год)

Ответственное лицо

\_\_\_\_\_ (подпись и расшифровка)

МП

**Заполняет исполнитель**

Исполнитель \_\_\_\_\_  
(Ф.И.О., должность)

\_\_\_\_\_  
(предприятие, организация, адрес)

Номер, по которому аппарат (котел) взят на гарантийный учет

Причина ремонта. Название замененного узла аппарата (котла), составной части

\_\_\_\_\_  
\_\_\_\_\_  
\_\_\_\_\_  
\_\_\_\_\_  
\_\_\_\_\_

Дата проведения ремонта

\_\_\_\_\_  
(число, месяц, год)

Подпись лица, выполнившего работу, и  
ее расшифровка \_\_\_\_\_

Номер пломбиратора \_\_\_\_\_

**МП**

Подпись владельца, подтверждающая выполнение работ  
по гарантийному ремонту \_\_\_\_\_

ООО «ИНТЕРМ»  
WWW.INTERMGAZ.COM

пустая страница

Третья (внутренняя) страница обложки

номер страницы не печатать



013



ME 04

ООО «ИНТЕРМ»  
WWW.INTERMGAZ.COM

ПАО «МАШЗАВОД»  
Украина, Донецкая обл.,  
г. Новгородовка,  
ул. Углесборочная, 1.

телефон/факс: (06237) 7-41-52, 7-41-90.